

CTK-2000 CTK-3000

UPUTSTVO ZA UPOTREBU



CTK2000/3000ES1A

CASIO

VAŽNE INFORMACIJE ZA RODITELJE !

Molimo roditelje da prije nego dozvole djeci korištenje ovog proizvoda pažljivo pročitaju slijedeće informacije:

- ◇ prije korištenja strujnih ispravljača za napajanje klavijature električnom energijom provjerite da li je ispravljač neoštećen. Pažljivo provjerite strujni kabel, sva moguća oštećenja te vidljive žice i druga ozbiljna oštećenja. Nikada ne dopustite djeci korištenje oštećenog strujnog ispravljača.
- ◇ ne pokušavajte puniti baterije
- ◇ ne koristite punjive baterije
- ◇ ne miješajte baterije različitih tipova
- ◇ ne miješajte stare i nove baterije
- ◇ koristite baterije preporučene u ovom uputstvu ili istovjetne
- ◇ uvijek provjerite da li su + i - polovi baterija ispravno postavljeni prema prikazu pored kućišta za baterije
- ◇ promijenite baterije čim pokazuju znakove istrošenosti
- ◇ ne spajajte kratko kontakte na baterijama
- ◇ proizvod nije namijenjen djeci ispod 3 godine
- ◇ strujni ispravljač nije igračka
- ◇ prije čišćenja proizvoda isključite strujni ispravljač iz strujne utičnice

MJERE OPREZA

Prije korištenja instrumenta pažljivo pročitajte ova uputstva za korištenje.

Simboli

Različiti simboli se koriste u ovom uputstvu i na samom proizvodu radi sigurnog i ispravnog korištenja, te radi sprečavanja ozljeda korisnika i drugih osoba kao i oštećenja materijalnih dobara. Ti simboli kao i njihovo značenje su opisani ispod:



DANGER (OPASNOST)

Ovaj simbol prikazuje informaciju čije ignoriranje ili neispravna primjena stvara opasnost od smrti ili ozbiljnih tjelesnih povreda.



WARNING (UPOZORENJE)

Ovaj simbol prikazuje informaciju čije ignoriranje pri neispravnoj primjeni stvara opasnost od smrti ili ozbiljnih tjelesnih povreda.



CAUTION (OPREZ)

Ovaj simbol predstavlja slučajeve u kojima postoji rizik od ozljeda ili fizičkog oštećenja proizvoda pri neispravnoj primjeni radi ignoriranja ovog simbola.



DANGER (OPASNOST)

Alkalne baterije

Odmah napravite slijedeće korake ako je tekućina iscurila iz alkalnih baterija i dospjela u Vaše oči:

1. Ne trljajte oči! Isperite ih sa vodom.
2. Odmah kontaktirajte liječnika.

Ukoliko tekućina iz alkalnih baterija ostane u Vašim očima može uzrokovati gubitak vida.



WARNING (UPOZORENJE)

Voda i kruti materijali

Voda, druge tekućine i kruti materijali (kao što je komad metala) ubačeni u uređaj stvaraju rizik od vatre i strujnog udara. Odmah poduzmite slijedeće korake:

1. Isključite instrument.
2. Ako koristite strujni ispravljač za napajanje, isključite ga iz strujne utičnice.
3. Kontaktirajte Vašu trgovinu glazbenim instrumentima ili ovlaštenu CASIO servis.

Rastavljanje i modifikacija

Ne pokušavajte rastavljati ovaj uređaj i mijenjati ga na bilo koji način. Čineći to stvarate rizik od strujnog udara, zapaljenja ili osobnih ozljeda. Ostavite sve unutarnje preglede, podešavanja i održavanje ovlaštenom CASIO servisu.

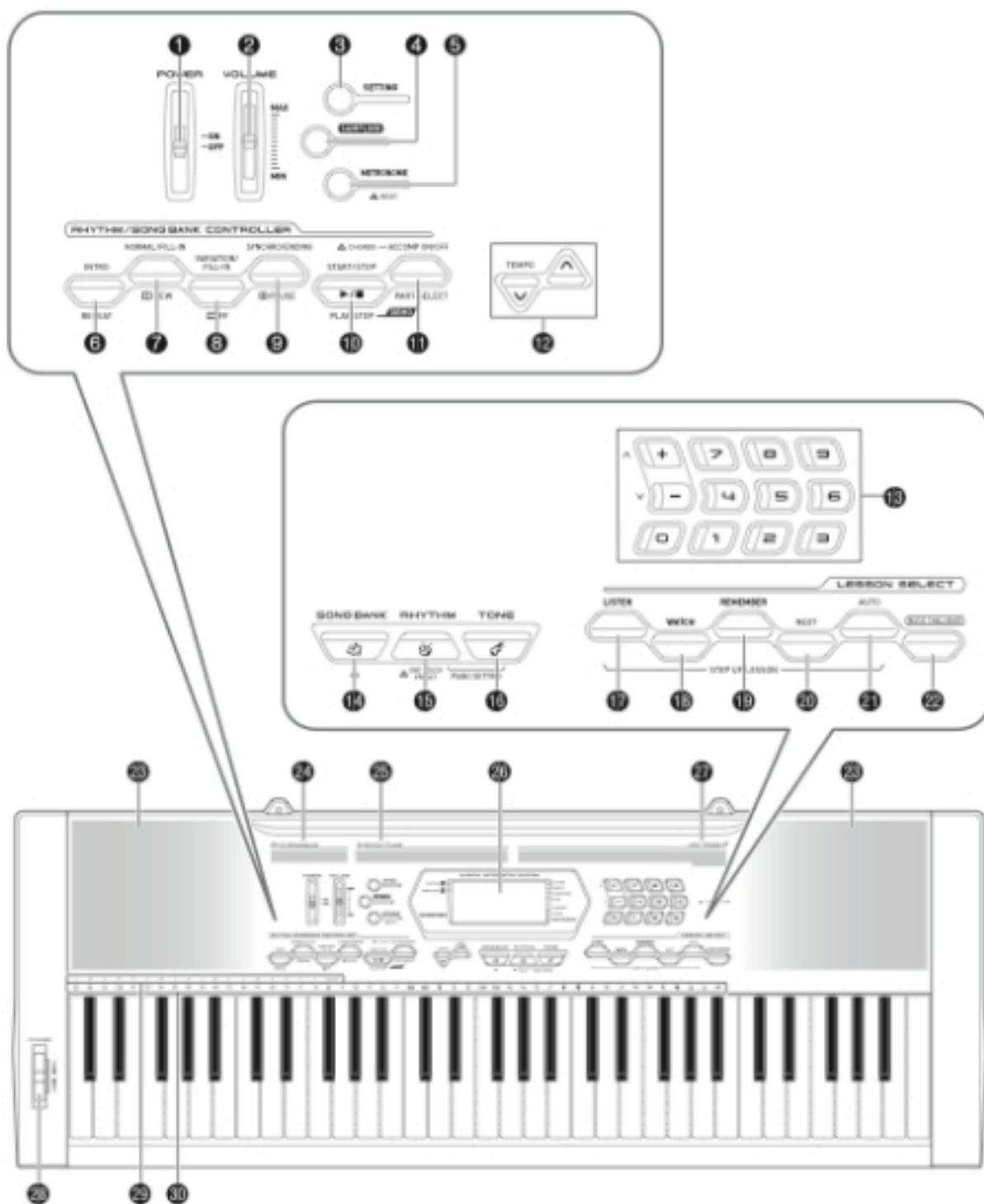

FUNKCIJE KONTROLNIH TIPKI

1. POWER tipka, uključuje i isključuje klavijaturu.
2. VOLUME klizni potenciometar, služi za određivanje glasnoće.
3. SETTING tipka služi za podešavanje dinamike,glasnoće autopratnje,štimanja, MIDI funkcija.i transponiranje klavijature.
4. SAMPLING tipka, služi za pokretanje audio snimanja.
5. METRONOME tipka pokreće i zaustavlja metronom.
6. INTRO ,REPEAT tipka ponavlja određeni dio skladbe ili uključuje uvodni uzorak ritma ili auto pratnje.
7. NORMAL/FILL-IN, REW tipka-vraća skladbu unatrag ili uključuje prijelazni uzorak ritma ili auto pratnje.
8. VARIATION/FILL-IN , FF tipka-služi za brzo pomicanje skladbe prema naprijed ili uključuje varijaciju prijelaznog uzorka ritma ili pratnje.
9. SYNCHRO/ENDING, PAUSE tipka-privremeno zaustavlja skladbu ili pri pokretanju skladbe ili

- ritma služi za uključivanje sinhroniziranog starta, a pri zaustavljanju skladbe za uključivanje završnog uzorka ritma ili auto-pratnje.
10. START/STOP, PLAY/STOP tipka-pokreće ili zaustavlja skladbu, te pokreće ili zaustavlja ritam ili auto-pratnju.
 11. ACCOMP ON/OFF, PART SELECT tipka .
 12. TEMPO tipke-koriste se za podešavanje tempa.
 13. Tipkovnica s brojevima, +/- tipke, služe za upis vrijednosti parametara prikazanih na ekranu.
 14. SONG BANK tipka-koristi se za odabir skladbi.
 15. RHYTHM, ONE TOUCH PRESET tipka-koristi se za odabir ritmova i uključuje tvornički programirane postavke klavijature vezane uz određeni ritam
 16. TONE tipka-koristi se za odabir zvukova.
 17. LISTEN tipka .
 18. WATCH tipka .
 19. REMEMBER tipka.
 20. NEXT tipka .
 21. AUTO tipka .
 22. MUSIC CHALLENGE tipka .
 23. Zvučnici .
 24. Popis skladbi.
 25. Popis ritmova .
 26. Ekran.
 27. Popis zvukova.
 28. PITCH BEND kotač (samo CTK-3000).
 29. Imena temeljnih tonova akorda .
 30. Popis udaraljki.

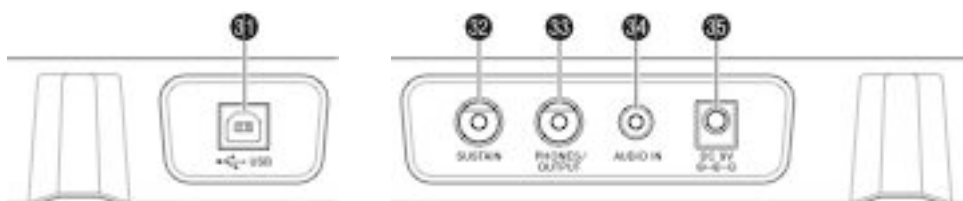

31. USB priključak .
32. SUSTAIN utičnica
33. PHONES/OUTPUT utičnica
34. AUDIO IN utičnica
35. DC 9V priključak za strujni ispravljač .

KORIŠTENJE TIPKOVNICE S BROJEVIMA (13)

Tipke s brojevima i - i + tipke koristite za promjenu vrijednosti parametara koje su prikazane u gornjem lijevom dijelu ekrana . Tipke s brojevima služe za upis određene vrijednosti , a - i + tipke smanjuju / povećavaju prikazanu vrijednost na ekranu.

KORIŠTENJE SETTING TIPKE (3)

Ovu tipku koristite za pristup vrijednostima parametara kao što su tip reverb efekta, način korištenja pedale, transponiranje itd.

1. Pritisnite SETTING tipku.
2. Zatim pritisnite istu tipku sve dok se na ekranu ne pojavi parametar koji želite promijeniti.
3. Za promjenu vrijednosti parametra prikazanog na ekranu koristite tipkovnicu s brojevima ili - i + tipke. Ukoliko nakon nekog vremena ne izvršite nikakvu promjenu, vrijednost odabranog parametra će nestati s ekrana .

1. Montaža stalka za note

Umetnite stalak za note, koji ste dobili s klavijaturom, u utor na vrhu klavijature kao na slici .



ODABIR VRSTE NAPAJANJA

Napajanje može biti riješeno putem baterija ili AD-5 strujnim ispravljačem, koji se prodaje kao opcija.

Umetanje baterija :

1. Otvorite poklopac kućišta za baterije na donjoj strani instrumenta.
2. Umetnite 6 baterija AA-veličine vodeći računa o ispravnom položaju (+) i (-) polova.
3. Vratite poklopac kućišta na svoje mjesto.

Korištenje strujnog ispravljača:

Koristite **ISKLJUČIVO CASIO AD-5** strujni ispravljač koji odgovara ovoj klavijaturi, jer samo na taj način ste sigurni u ispravan rad klavijature, bez elektroničkih smetnji !!!!

Isključite klavijaturu prije priključivanja utikača sa strujnog ispravljača u utičnicu na klavijaturi

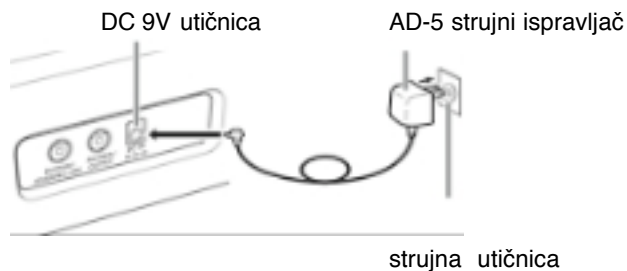

Zagrijavanje strujnog ispravljača tijekom rada klavijature je normalna pojava.

SVIRANJE KLAVIJATURE

1. Pritisnite POWER tipku za uključenje klavijature.
2. Odsvirajte nešto na klavijaturi, a za određivanje glasnoće koristite VOLUME klizni potencijometar.

KORIŠTENJE SLUŠALICA

Korištenjem slušalica automatski isključujete zvuk iz ugrađenih zvučnika, što znači da možete vježbati kasno noću bez ometanja drugih. Prije spajanja slušalica smanjite nivo glasnoće, a zatim slušalice priključite na PHONES/OUTPUT utičnicu na stražnjoj strani instrumenta. Slušalice ne dolaze u paketu s klavijaturom, već se kupuju odvojeno.

Duže slušanje slušalicama pri visokom nivou glasnog može oštetiti sluh.

PROMJENA DINAMIKE KLAVIJATURE (samo CTK-3000)

1. Pritisnite SETTING tipku sve dok se na ekranu ne pojavi "Touch".
2. Koristite - i + tipke za odabir jedne od tri vrijednosti dinamike.

KORIŠTENJE METRONOMA

1. Pritisnite METRONOME tipku za pokretanje metronoma.
2. Za isključivanje metronoma ponovo pritisnite METRONOME tipku.

ODREĐIVANJE BROJA DOBA U TAKTU

1. Držite pritisnutu tipku (5) sve dok se na ekranu ne pojavi izbornik broja doba u taktu.
2. Koristite tipkovnicu s brojevima (13) za upis broja doba u taktu.

PROMJENA TEMPA METRONOMA

1. Koristite TEMPO tipke (12) za promjenu tempa metronoma.

ODABIR ZVUKOVA

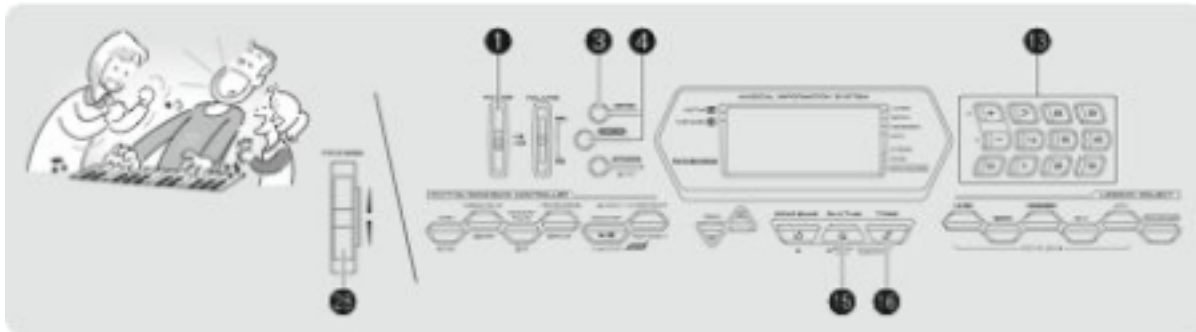

1. Pritisnite TONE tipku (16) ,a na ekranu će se pojaviti TONE.
2. Koristite tipkovnicu sa brojevima za upis troznamenkastog broja koji predstavlja željeni zvuk.
3. Odsvirajte nešto na klavijaturi.

Istovremenim pritiskom tipki (15) i (16) odabirete zvuk koncertnog klavira .

KORIŠTENJE REVERB EFEKTA

1. Pritišćite tipku (3) sve dok se na ekranu ne pojavi "Reverb".
2. Koristite tipkovnicu s brojevima ili +/- tipke za odabir vrste reverb efekta.

KORIŠTENJE PEDALE

Sustain pedalu (prodaje se odvojeno) spojite na SUSTAIN utičnicu.

ODABIR NAČINA RADA PEDALE

1. Pritišćite tipku (3) sve dok se na ekranu ne pojavi "Jack".
2. Koristite - i + tipke za odabir načina rada pedale.

TRANSPONIRANJE

Omogućava promjenu visine tona u koracima od polutona . Raspon transponiranja ide od -12 do +12 polutonova .

1. Pritisnite tipku (3).
2. Koristite tipke (13) - tipkovnicu s brojevima ili -/+ tipke za određivanje vrijednosti transponiranja.

KORIŠTENJE PITCH BAND KOTAČA ZA PROMJENU VISINE TONA

(samo CTK-3000)

Ovime mijenjate visinu tona odsvirane note na način na koji se to izvodi na gitari i saksofonu.

1. Dok svirate notu na klavijaturu, povucite PITCH BAND kotač, smješten lijevo od klavijature, gore dole.

ODREĐIVANJE RASPONA PROMJENE VISINE TONA S PITCH BAND KOTAČEM

1. Pritišćite tipku (3) sve dok se na ekranu ne pojavi "Band rng".
2. Koristite tipke (13) - tipkovnicu s brojevima ili -/+ tipke za određivanje raspona promjene.

SNIMANJE ZVUKA I SVIRANJE NA KLAVIJATURI (SEMPLIRANJE)

Na klavijaturu možete snimiti zvukove s Vašeg prijenosnog audio reproduktora ili drugog uređaja i zatim taj zvuk svirati na klavijaturi.

SPAJANJE

Izlaz s vanjskog audio reproduktora spojite na AUDIO IN utičnicu na klavijaturi.

SNIMANJE ZVUKA I SVIRANJE

1. Smanjite nivo glasnoće na klavijaturi i vanjskom audio uređaju.
2. Uključite vanjski audio uređaj, a zatim klavijaturu.
3. Pritisnite tipku (4). Ovime uključujete pripravno stanje za snimanje.
4. Pustite zvuk na vanjskom audio uređaju. Klavijatura će automatski pokrenuti snimanje i zaustaviti ga nakon jedne sekunde. Snimljeni zvuk je pohranjen pod brojem zvuka 401.
5. Odsvirajte nešto na klavijaturi.
Snimanje neće početi ako je nivo glasnoće vanjskog audio uređaja prenizak. Novo snimljeni uzorak zamijenjuje prije snimljeni i pohranjeni pod brojem zvuka 401. Stari uzorak se briše.

Gašenjem klavijature svi prije snimljeni zvukovi se brišu iz memorije.

PRIMJENA EFEKATA NA SNIMLJENOM ZVUKU

1. Koristite tipke (13) - tipkovnicu s brojevima za odabir brojeva zvukova od 402 do 411. Ovi brojevi zvukova predstavljaju efekte povezane s brojem zvuka 401.

KORIŠTENJE SNIMLJENOG ZVUKA U RITMU

Koristite ovu proceduru za zamjenu zvuka udaraljke s zvukom koji ste snimili i koristite ga u ritmu ili auto pratnji.

1. Pritisnite tipke (3) i (4) istovremeno.
2. Koristite tipke (13) - tipkovnicu s brojevima ili +/- tipke za odabir načina korištenja snimljenog zvuka u ritmu. (Type 1 ili Type 2).
3. Pokrenite sviranje ritma.

SVIRANJE SKLADBI

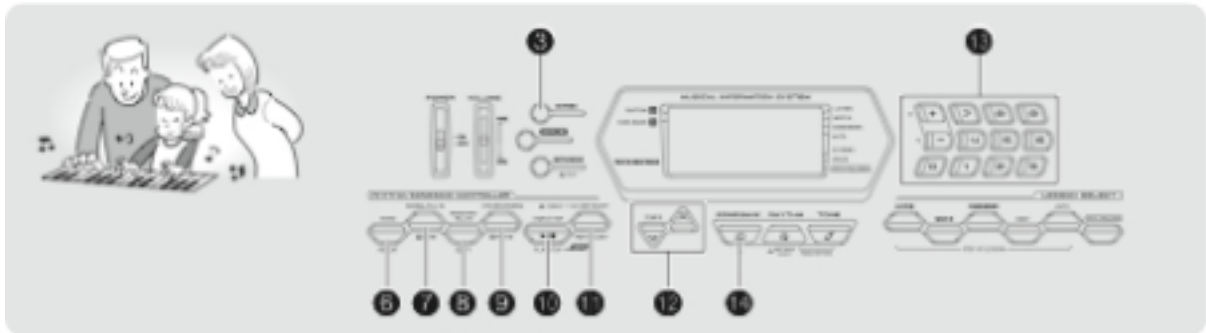

Klavijatura sadrži 90 skladbi koje možete slušati ili vježbati uz njih.

Sviranje skladbi

1. Pritisnite tipke (10) i (11) istovremeno. Ovime pokrećete sviranje demo skladbi, od skladbe broj 001.
2. Za promjenu demo skladbe koristite tipke (13) (tipkovnicu s brojevima ili +/- tipke).
3. Za zaustavljanje demo skladbe pritisnite tipku (10).

Sviranje određene demo skladbe

1. Pritisnite tipku (14).
2. Koristite tipke (13) - tipkovnicu s brojevima ili +/- tipke za odabir određene demo skladbe.
3. Pritisnite tipku (10). Ovime pokrećete sviranje odabrane demo skladbe.
4. Za zaustavljanje demo skladbe pritisnite tipku (10) ponovo.

ODREĐIVANJE TEMPA

Svaka skladba ima početnu vrijednost tempa koju možete mijenjati u opsegu od 30 do 255.

1. Koristite TEMPO tipke za određivanje tempa.

Privremeno zaustavljanje skladbe

Pritiskom tipke PAUSE privremeno zaustavljate skladbu, a za ponovno pokretanje pritisnite tu tipku opet.

Brzo premotavanje skladbe unatrag

Dok skladba svira pritisnite i držite REW tipku. Sve dok držite REW tipku skladba se premotava unatrag, a kada je pustite skladba ponovo svira.

Brzo premotavanje skladbe unaprijed

Postupak je isti kao i kod premotavanja unatrag, samo se koristi FF tipka.

FUNKCIJA UČENJA U TRI KORAKA

Omogućava učenje sviranja skladbi na klavijaturi u tri koraka.

AUTOMATSKO UČENJE SKLADBE U TRI KORAKA

1. Odaberite skladbu koju želite koristiti.
2. Pritisnite tipku 21. Slušajte prvi dio skladbe u koraku 1. U koraku 1 dio skladbe koji će te

- vježbati svira samo jednom, prije prelaska na korak 2.
3. Kada savladate sve korake u učenju skladbe, funkcija učenja skladbi se automatski isključuje. U koracima 2 i 3 klavijatura prelazi na slijedeći korak ako ste dostigli ocjenu "Bravo!". Za prekid učenja pritisnite tipke (21) ili (10).

GLAZBENI IZAZOV

To je igra na klavijaturi u kojoj trebate pritiskati tipke na klavijaturi onako kako je prikazano na klavijaturi na ekranu, što je brže moguće.

1. Pritisnite tipku (22). Tipka na klavijaturi na ekranu počinje treptati, i počinje svirati skladba za glazbeni izazov.
2. Kada tipka na ekranu prestane treptati, a počne svijetliti, pritisnite odgovarajuću tipku na klavijaturi što je brže moguće. Ako ste pritisnuli ispravnu tipku, tipka na ekranu prestaje svijetliti. Na ekranu počinje treptati slijedeća tipka, pa pritisnite i tu tipku. Vrijeme koje je potrebno da pritisnete tipku nakon što se pojavila na ekranu, prikazano je u desetinkama sekunde na ekranu. Što je vrijeme kraće, Vaš je rezultat bolji.
3. Igra prestaje kada uspješno odsvirate 20 nota. Vaš rezultat i vrijeme sviranja su prikazani na ekranu. Nakon kratkog vremena vrijeme sviranja zamijenjuje ocjena. Igru možete isključiti bilo kada, pritiskom tipki (22) ili (10).

AUTOMATSKA PRATNJA

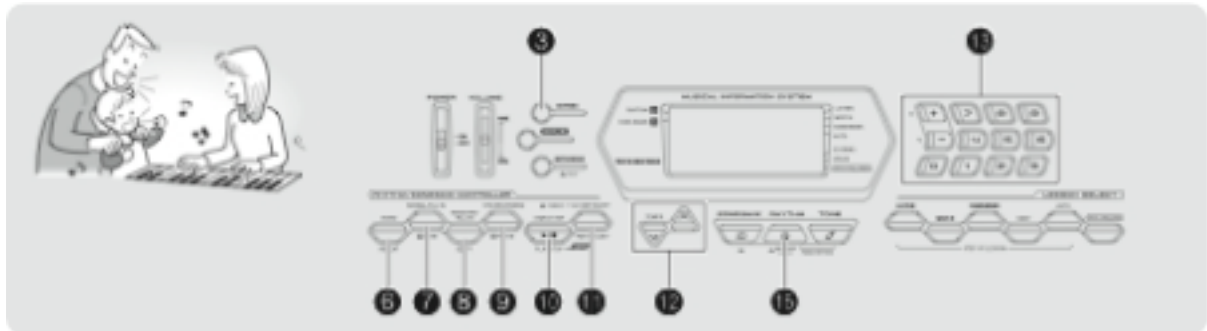

Odabir ritma

1. Pritisnite RHYTHM (15) tipku.
2. Koristite tipkovnicu sa brojevima (13) za upis troznamenkastog broja koji predstavlja željeni ritam.
3. Pritisnite tipke (10) ili (7) za pokretanje ritma.
4. Svirajte uz ritam.
5. Za zaustavljanje sviranja ritma pritisnite tipku (10) ponovo.

Korištenje automatske pratnje

1. Pritisnite START/STOP tipku za pokretanje odabranog ritma.
2. Pritisnite tipku (11). Time je omogućeno prepoznavanje akorda u lijevom dijelu klavijature.
3. Koristite lijevi dio klavijature za sviranje akorda. Uz ritam počinje svirati bas i akordička pratnja.
4. Svirajte akorde lijevom rukom, dok desnom svirate melodiju.
5. Pritiskom tipke (11) vraćate se na sviranje ritma bez akordičke i bas pratnje.

ODABIR NAČINA PREPOZNAVANJA AKORDA

Postoji pet načina prepoznavanja akorda.

1. Držite pritisnutu tipku (11) sve dok se na ekranu ne pojavi izbornik za prepoznavanje akorda.
2. Za odabir načina prepoznavanja akorda koristite tipkovnicu s brojevima ili +/- tipke (13).

Korištenje varijacije ritma

Kao dodatak standardnom ritmičkom uzorku možete koristiti drugu "varijantu" ritmičkog uzorka.

1. Dok ritam svira pritisnite VARIATION/FILL-IN tipku (8) za prijelaz na varijaciju osnovnog ritma.

Korištenje uvodnog uzorka ritma

1. Pritisnite INTRO tipku (6) za pokretanje odabranog ritma sa uvodnim uzorkom.

Korištenje prijelaznog uzorka ritma

Prijelazni uzorak ritma trenutno mijenja ritmički uzorak i dodaje zanimljivu promjenu Vašoj izvedbi.

1. Dok ritam svira pritisnite NORMAL/FILL-IN tipku (7) za umetanje prijelaznog uzorka u normalni ritam ili VARIATION/FILL-IN tipku (8) za umetanje prijelaznog uzorka u varijaciju ritma .

Završetak skladbe sa završnim uzorkom

Vašu izvedbu možete završiti sa završnim uzorkom ritma čineći cjelinu skladnijom.

1. Dok ritam svira pritisnite SYNCHRO/ENDING tipku (9) .

Sinhronizirani start auto-pratnje i ritma

1. Pritisnite SYNCHRO/ENDING tipku (9) za stavljanje klavijature u pripravno stanje sinhroniziranog starta.
2. Odsvirajte akord u dijelu klavijature namijenjenom auto-pratnji, a ritam će početi svirati automatski.

Određivanje tempa

Svaki ritam ima početnu vrijednost tempa koju možete mijenjati u opsegu od 30 do 255.

1. Koristite TEMPO tipke (12) za određivanje tempa .

Određivanje glasnoće auto pratnje

Ovim postupkom određujete odnos između glasnoće automatske pratnje i onog što svirate na klavijaturi

1. Pritišćite tipku (3) dok se na ekranu ne pojavi "AcompVol".
2. Koristite tipke (13) - tipkovnicu s brojevima ili +/- tipke za odabir nivoa glasnoće auto pratnje .

Korištenje Funkcije jednog dodira (One-touch Preset)

Ova funkcija automatski određuje optimalni zvuk, tempo i druge postavke u ovisnosti o ritmu kojeg koristite.

1. Držite pritisnutu tipku (15) sve dok se trenutni izbornik zvuka ne pojavi na ekranu.
2. Odsvirajte akord, a ritam i auto pratnja će početi svirati automatski.

SPAJANJE VANJSKIH UREĐAJA

SPAJANJE NA RAČUNALO

Za spajanje na računalo koristite USB priključak. Za to morate kupiti USB kabel koji se prodaje odvojeno.

Podržani operacijski sustavi:

Windows XP (SP2 ili kasniji) (Home i Professional (32-bit))

Windows Vista (32-bit)

Mac OS X (10.3.9, 10.4.11 ili kasniji, 10.5.2 ili kasniji)

1. Ugasite klavijaturu i pokrenite Vaše računalo. Nemojte još pokretati glazbenu aplikaciju instaliranu na računalo.
2. Nakon što je računalo pokrenuto koristite USB kabel, koji se kupuje odvojeno, za spajanje klavijature sa računalom.

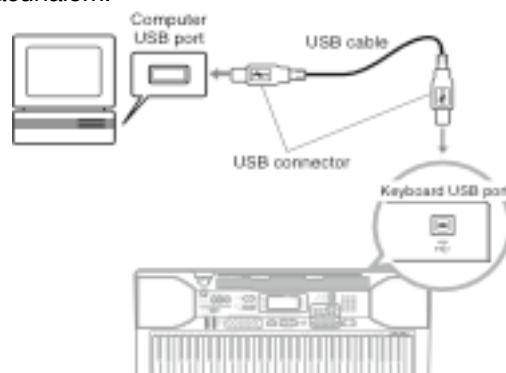

3. Uključite klavijaturu. Ukoliko ste klavijaturu prvi put spojili na računalo, driver zadužen za

- razmjenu MIDI podataka između klavijature i računala će se automatski instalirati na računalo.
4. Pokrenite glazbenu aplikaciju na Vašem računalo.
 5. Konfigurirajte postavke glazbene aplikacije i odaberite slijedeće kao MIDI uređaj:
CASIO USB MIDI: (za Windows Vista i Mac OS X)
USB Audio Device: (za Windows XP)

SPAJANJE SA VANJSKOM AUDIO OPREMOM

PHONES/OUTPUT PRIKLJUČAK

Prije spajanja slušalica ili druge vanjske opreme provjerite nivo glasnoće opreme i klavijature, te ga postavite na nisku vrijednost. Nakon obavljenog spajanja podesite nivo glasnoće na željenu vrijednost.

PHONES/OUTPUT utičnica na klavijaturi



STANARDNI STEREO UTIKAČ

SVIRANJE VANJSKOG AUDIO UREĐAJA PREKO ZVUČNIKA NA KLAVIJATURI

Spajanje zahtijeva kablove koje morate nabaviti sami. Kablovi moraju imati stereo mini utikač na jednoj strani, i konektore koji odgovaraju opremi koju spajate, na drugoj strani.

Isključite klavijaturu kada spajate uređaje. Nivo glasnoće klavijature i vanjskog uređaja postavite na relativno nisku vrijednost uvijek kada uključujete i isključujete uređaje.

Nakon spajanja najprije uključite vanjski audio uređaj, a zatim klavijaturu.

Ukoliko note proizvode distorziju, smanjite nivo glasnoće vanjskog uređaja .

AUDIO IN utičnica na klavijaturi



STEREO MINI UTIKAČ